

PRESTOLA RPPE PRESTAM RPPE

Material: 1.3343 HSS

Dureza / Hardness: 60-64 HRC

STOCK



Punzón / Punch

Punzón de embutición / Drawing punch

Matriz / Matrix

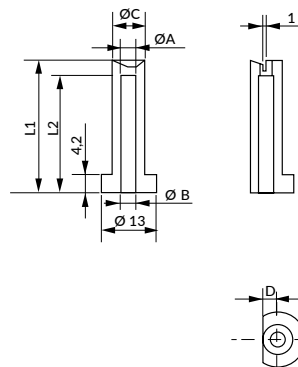
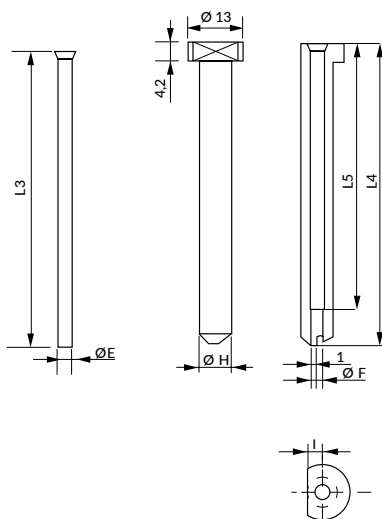

Ø Screw	Ø A H7	Ø B	Ø C H6	D K6	Ø E h6	Ø F h6	Ø H h6	I K6	L1	L2	L3	L4	L5	Max, Thickness
B3,5	2,75	3,2	7,5	3,75	2,7	2,7	7,5	3,75	31,3	28	74,5	71,5	60	0,6
B3,9	3,05	3,4	7,5	3,75	3	3	7,5	3,75	31,3	28	74,5	71,5	60	0,6
B4,2	3,15	3,5	8,5	4,25	3,1	3,1	8	4	31,3	28	74,5	71,5	60	0,8
B4,8	3,85	4,2	9	4,5	3,8	3,8	8	4	31,3	28	74,5	71,5	60	0,9
B5,5	4,35	4,8	9	4,5	4,3	4,3	8	4	31,3	28	74,5	71,5	60	1
B6,3	4,85	5,3	10,5	5,25	4,8	4,8	10	5	31,3	28	74,5	71,5	60	1

How to order:

Specify **RPPE** Ø Screw
Example **RPPE** B4,2